

Pengaruh Kompetensi Dan Latar Belakang Pendidikan Terhadap Produktivitas Kerja Pegawai Dinas Perikanan Kabupaten Pesawaran

Maria Paramita N¹, Yudhinanto Cahyo N², Prima Rini³

^{1,2} Program Manajemen, Universitas Mitra Indonesia

Abstract

This study aims to determine the effect of competence and educational background on employee productivity in the Pesawaran Regency Fisheries Service. The data used in this study is primary data data obtained from the source, namely through respondents who fill out questionnaires. The analysis technique is done through validity, reliability, classical assumptions, hypotheses and multiple linear regression. Based on the analysis, it can be concluded that simultaneously the influence of competence and educational background has a significant and positive effect on employee work productivity in the Pesawaran Regency Fisheries Service, and partially each variable has a significant effect on employee work productivity. Thus to increase work productivity must pay attention to competency factors and educational factors.

Keywords : Competence, Education, Work Productivity

Abstrak

Penelitian ini bertujuan untuk mengetahui pengaruh kompetensi dan latar belakang pendidikan terhadap produktivitas kerja pegawai Dinas Perikanan Kabupaten Pesawaran. Data yang digunakan dalam penelitian ini adalah data primer data yang diperoleh dari sumbernya, yaitu melalui responden yang mengisi kuesioner. Teknik analisa yang dilakukan melalui validitas, reliabilitas, asumsi klasik, hipotesis dan regresi linear berganda. Berdasarkan analisis maka dapat disimpulkan bahwa secara simultan pengaruh kompetensi dan latar belakang pendidikan berpengaruh signifikan dan positif terhadap produktivitas kerja pegawai di Dinas Perikanan Kabupaten Pesawaran, dan secara parsial masing-masing variabel berpengaruh signifikan terhadap produktivitas kerja pegawai. Dengan demikian untuk meningkatkan produktivitas kerja harus memperhatikan faktor kompetensi dan faktor pendidikan (10 pt).

Kata Kunci : Kompetensi, Pendidikan, Produktivitas Kerja

1. PENDAHULUAN

Latar Belakang

Sumber daya manusia memiliki peran penting dalam menentukan arah dan kinerja suatu organisasi. Ajabar (2020) menegaskan bahwa sumber daya manusia merupakan kunci bagi suatu organisasi untuk mencapai tujuannya. Oleh karena itu, menciptakan tingkat produktivitas kerja yang tinggi menjadi sangat penting dalam kemajuan organisasi.

Dinas Perikanan Kabupaten Pesawaran, sebagai perangkat daerah yang memberikan pelayanan kepada masyarakat, membutuhkan produktivitas kerja pegawai yang optimal untuk mencapai tujuannya. Produktivitas kerja dapat diartikan sebagai perbandingan antara hasil yang dicapai (output) dengan sumber daya yang diperlukan (input) (Riyanto dalam Elbandiansyah, 2019:250). Dalam konteks ini, produktivitas kerja pegawai berkorelasi dengan produktivitas kerja organisasi secara keseluruhan.

Pentingnya kompetensi dan latar belakang pendidikan pegawai dalam meningkatkan produktivitas kerja telah diakui secara luas. Wibowo (2018) mendefinisikan kompetensi sebagai kemampuan untuk melaksanakan pekerjaan yang didasarkan pada pengetahuan, keterampilan, dan sikap kerja yang sesuai dengan tuntutan pekerjaan. Kompetensi yang sesuai dengan tuntutan pekerjaan dapat meningkatkan produktivitas kerja secara signifikan.

Berdasarkan observasi dan wawancara yang telah dilakukan di Dinas Perikanan Kabupaten Pesawaran menunjukkan bahwa terdapat variasi dalam kompetensi dan latar belakang pendidikan pegawai. Meskipun demikian, masih terdapat beberapa tantangan yang

menghambat peningkatan produktivitas kerja, seperti penempatan posisi jabatan yang tidak sesuai dengan latar belakang pendidikan dan keterbatasan sumber daya pendukung.

Beberapa penelitian sebelumnya telah menunjukkan bahwa kompetensi dan latar belakang pendidikan memiliki hubungan dengan produktivitas kerja. Namun, hasil-hasil tersebut seringkali bervariasi. Oleh karena itu, penelitian ini bertujuan untuk meneliti secara khusus pengaruh kompetensi dan latar belakang pendidikan terhadap produktivitas kerja pegawai Dinas Perikanan Kabupaten Pesawaran. Dengan demikian, peneliti tertarik untuk melakukan penelitian dengan judul **“Pengaruh Kompetensi dan Latar Belakang Pendidikan terhadap Produktivitas Kerja Pegawai Dinas Perikanan Kabupaten Pesawaran”**.

Tujuan Penelitian

1. Untuk mengetahui pengaruh kompetensi secara parsial terhadap produktivitas kerja pegawai Dinas Perikanan Kabupaten Pesawaran.
2. Untuk mengetahui pengaruh latar belakang pendidikan secara parsial terhadap produktivitas kerja Pegawai Dinas Perikanan Kabupaten Pesawaran.
3. Untuk mengetahui pengaruh kompetensi dan latar belakang pendidikan secara simultan terhadap produktivitas kerja pegawai.

Tinjauan Pustaka

Menurut Hasibuan (2019:10) mengatakan bahwa, Manajemen Sumber Daya Manusia adalah ilmu dan seni mengatur hubungan dan peranan tenaga kerja agar efektif dan efisien membantu terwujudnya tujuan perusahaan, karyawan, dan masyarakat.

Wibowo (2018), menyatakan bahwa kompetensi adalah suatu kemampuan untuk melaksanakan atau melakukan suatu pekerjaan atau tugas yang dilandasi atas keterampilan dan pengetahuan serta didukung oleh sikap kerja serta penerapannya didalam melaksanakan tugas dan pekerjaan di tempat kerja yang mengacu pada persyaratan kerja yang ditetapkan. Untuk memenuhi kompetensi pegawai menurut Edison, Anwar & Komariyah (2018) harus memenuhi unsur-unsur yaitu: 1. Pengetahuan (knowledge), Keahlian (skill), dan Sikap (attitude).

Menurut Suad (2016:77), Pendidikan ialah suatu kegiatan untuk meningkatkan pengetahuan umum seseorang termasuk didalamnya peningkatan penguasaan teori dan keterampilan memutuskan terhadap persoalan-persoalan yang menyangkut kegiatan mencapai tujuan, sedangkan latihan membantu pegawai dalam memahami suatu pengetahuan praktis dalam penerapannya, guna meningkatkan keterampilan, kecakapan, dan sikap yang diperlukan oleh organisasi dalam usaha mencapai tujuannya. Adapun indikator tingkat pendidikan menurut Tirtarahardja (2015:53) yaitu: 1. Jenjang pendidikan, 2. Kesesuaian jurusan, 3. Kompetensi.

Menurut Mahawati, et al., (2021:12), Produktivitas kerja adalah kemampuan seseorang atau kelompok dalam menghasilkan suatu output baik berupa barang atau jasa yang secara kualitatif atau kuantitatif semakin bertambah dari waktu ke waktu. Produktivitas kerja pegawai dapat dilihat dari beberapa indikator yang menjadi tolak ukur produktivitas tersebut. Sebagaimana menurut Edy Sutrisno (2017), Indikator produktivitas kerja yaitu: 1. Kemampuan, 2. Meningkatkan hasil yang dicapai, 3. Semangat kerja, 4. Pengembangan diri, 5. Mutu.

2. METODE PENELITIAN

Tempat dan Waktu

Penelitian ini dilakukan pada Dinas Perikanan Kabupaten Pesawaran yang beralamat di jalan Ahmad Yani No. 100 Kecamatan Gedong Tataan Kabupaten Pesawaran. Penelitian ini dilakukan selama 3 bulan dari bulan Februari - April.

Desain Penelitian

Gambar 1. Kerangka Pikir Konseptual

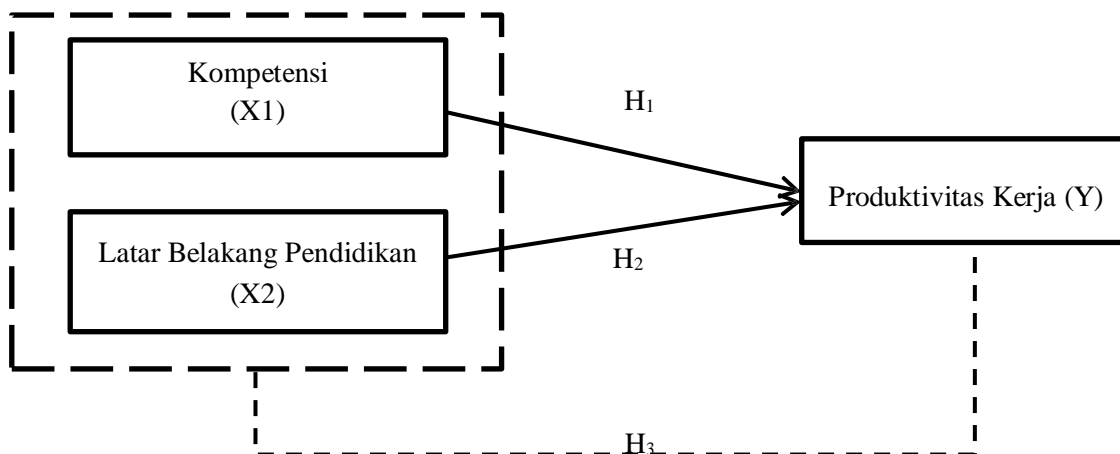

Jenis dan Sumber Data

Jenis data penelitian yang digunakan adalah data kuantitatif dimana pengumpulan datanya menggunakan skala likert, dengan skala pengukuran 1-6 dan sumber data merupakan data primer. Pengolahan data dilakukan dengan aplikasi program statistik SPSS versi 25.

Populasi dan Sampel

Menurut Sugiyono (2018) "populasi adalah wilayah generalisasi yang terdiri atas : obyek atau subyek yang mempunyai kualitas dan karakteristik tertentu yang ditetapkan oleh peneliti untuk dipelajari dan kemudian ditarik." Populasi dalam penelitian ini yaitu seluruh pegawai pada Dinas Perikanan Kabupaten Pesawaran berjumlah 43 orang.

Dalam penelitian ini sampel yang akan diambil adalah seluruh pegawai dari Dinas Perikanan yaitu sebanyak 43 orang yang terdiri dari beberapa pegawai yang memiliki jabatan yang berbeda. Teknik pengambilan sampel dengan menggunakan metode sampel jenuh. Metode sampel jenuh adalah teknik penentuan sampel bila semua anggota populasi digunakan menjadi sampel.

Metode Pengumpulan Data

1. Studi Pustaka
2. Observasi
3. Wawancara
4. Kuesioner (Angket)

Hipotesis Penelitian

- H₁ : Kompetensi berpengaruh positif dan signifikan terhadap produktivitas kerja pegawai Dinas Perikanan Kabupaten Pesawaran.
- H₂ : Latar belakang pendidikan berpengaruh positif dan signifikan terhadap produktivitas kerja pegawai Dinas Perikanan Kabupaten Pesawaran.
- H₃ : Kompetensi dan latar belakang pendidikan berpengaruh secara simultan dan signifikan terhadap produktivitas kerja pegawai Dinas Perikanan Kabupaten Pesawaran.

Alat Analisis Statistik

Analisis regresi berganda adalah salah satu cara yang dapat digunakan dalam memprediksi permintaan dimasa akan datang berdasarkan data masa lalu atau untuk mengetahui pengaruh satu variabel bebas (independent) terhadap dua atau lebih variabel tak bebas (dependent) (Burhan Bungin,2017:188). Adapun model regresi linier berganda yang di rumuskan sebagai berikut:

$$Y = \alpha + \beta_1.X_1 + \beta_2.X_2 + \bar{e}$$

Keterangan:

Y = Produktivitas Kerja

α = Konstanta

β_1, β_2 = Nilai Koefisien Regresi

X1 = Kompetensi

X2 = Latar Belakang Pendidikan

\bar{e} = Standar Error

Selain itu alat analisis yang digunakan yaitu uji keabsahan data yang terdiri dari uji validitas dan uji realibilitas, Uji asumsi klasik terdiri dari uji normalitas, multikolinearitas, heterokedesitas, autokorelasi, kemudian Uji hipotesis yaitu uji R2, uji t dan uji F.

3. HASIL DAN PEMBAHASAN

Regrensi Linear Berganda

Tabel 1. Hasil Uji Regrensi Linear Berganda

Model	Unstandardized Coefficients		Standardized Coefficients Beta	t	sig.	Collinearity Statistics	
	B	Std. Error				Tolerance	VIF
1 (Constant)	.726	1.177		.617	.541		
Kompetensi	.598	.113	.553	5.285	.000	.182	5.483
Latar Belakang Pendidikan	.359	.087	.430	4.108	.000	.182	5.483

Sumber : Data dioalah dari SPSS 25 (2024)

Tabel di atas menghasilkan dalam bentuk persamaan yang ditulis sebagai berikut:

$$Y = 0,726 + 0,598 X_1 + 0,359 X_2 + 0,05$$

Berdasarkan persamaan tersebut dapat disimpulkan bahwa konstanta bernilai positif sebesar 0,726 artinya apabila variabel kompetensi dan latar belakang pendidikan bernilai 0 maka variabel produktivitas kerja bernilai positif sebesar 0,726. Nilai koefisien variabel kompetensi positif sebesar 0,598, hal ini menunjukkan bahwa setiap perubahan 1 satuan pada varibel kompetensi maka akan meningkat produktivitas kerja pegawai sebesar 0,598 atau 59,8%. Nilai koefisien pada latar belakang pendidikan positif sebesar 0,359, hal ini jug menunjukkan bahwa setiap 1 satuan pada variabel latar belakang pendidikan akan meningkatkan produktivitas kerja pegawai sebesar 0,359 atau 35,9%.

Uji Determinasi (R^2)

Tabel 2. Hasil Uji Deteminasi (R^2)

Model Summary ^b				
Model	R	R Square	Adjusted R Square	Std. Error of the Estimate
1	.959 ^a	.920	.916	1.47261

Sumber : Data dioalah dari SPSS 25 (2024)

Berdasarkan tabel di atas hasil uji hipotesis koefisien determinasi di atas menunjukan perhitungan Adjusted R Square adalah 0,916 atau 91,6%. Nilai tersebut dapat diartikan produktivitas kerja pegawai Dinas Perikanan Kabupaten Pesawaran dipengaruhi oleh variabel kompetensi dan latar belakang pendidikan sebesar 91,6%.

Uji F (Simultan)

Tabel 3. Hasil Uji F

ANOVA ^a						
Model		Sum of Squares	df	Mean Square	F	Sig.
1	Regression	999.443	2	499.722	230.438	.000 ^b
					8	
		86.743	40	2.169		
	Total	1086.186	42			

Sumber : Data dioalah dari SPSS 25 (2024)

Berdasarkan hasil pada tabel ANOVA di atas terdapat adanya pengaruh secara bersama-sama antara variabel independent jika nilai Fhitung lebih besar dari Ftabel yaitu 230,438 dan nilai signifikan 0,000 sehingga nilai Fhitung 230,438 lebih besar dari Ftabel 3,230 dan diketahui signifikan sebesar 0,000 lebih kecil dari 0,05 diartikan bahwa terdapat pengaruh secara simultan dari variabel X1, X2 terhadap Y. Disimpulkan bahwa kompetensi dan latar belakang pendidikan secara simultan berpengaruh positif dan signifikan terhadap produktivitas kerja pegawai Dinas Perikanan Kabupaten Pesawaran.

Uji t (Parsial)

Tabel 4. Hasil Uji t

Model		Unstandardized Coefficients		Standardized Coefficients	t	sig.
		B	Std. Error	Beta		
1	(Constant)	.726	1.177		.617	.541
	Kompetensi	.598	.113	.553	5.285	.000
	Latar Belakang Pendidikan	.359	.087	.430	4.108	.000

Sumber : Data dioalah dari SPSS 25 (2024)

Dari hasil tabel uji hipotesis t diatas thitung pada variabel kompetensi sebesar 5,285, variabel latar belakang pendidikan sebesar 4,108 yaitu lebih besar dari ttabel 1,681 dan nilai signifikan pada variabel dependent sebesar 0.000 < 0.005. Maka dapat disimpulkan variabel kompetensi berpengaruh positif dan signifikan terhadap peroduktivitas kerja, variabel latar belakang pendidikan berpengaruh positif dan signifikan terhadap produktivitas kerja.

Pembahasan

Pengaruh Kompetensi terhadap Produktivitas Kerja Pegawai Dinas Perikanan Kabupaten Pesawaran

Hasil penelitian secara parsial (uji t) diketahui bahwa nilai signifikan sebesar 0,000 < 0,05 dan thitung 5,285 > ttabel 1,681, artinya hasil penelitian ini menunjukkan Ha1 diterima. Dapat disimpulkan bahwa Kompetensi secara parsial berpengaruh positif dan signifikan terhadap Produktivitas Kerja Pegawai. Hasil penelitian ini sesuai dengan penelitian sebelumnya yang dilakukan oleh Ariyanto Ndruru (2022) tentang Pengaruh Kompetensi terhadap produktivitas kerja pegawai pada kantor Camat Sidua'ori Kabupaten Nias Selatan menunjukkan bahwa kompetensi berpengaruh terhadap produktivitas dengan nilai thitung 6494 > ttabel 1.697.

Pengaruh Latar Belakang Pendidikan terhadap Produktivitas Kerja Pegawai Dinas Perikanan Kabupaten Pesawaran

Hasil penelitian secara parsial (uji t) diketahui bahwa nilai signifikan sebesar $0,000 < 0,05$ dan thitung $4,108 > t_{tabel} 1,681$, artinya hasil penelitian ini menunjukkan H_a2 diterima. Dapat disimpulkan bahwa Latar Belakang Pendidikan secara parsial berpengaruh positif dan signifikan terhadap Produktivitas Kerja Pegawai. Hasil penelitian ini sesuai dengan penelitian sebelumnya yang dilakukan oleh Risa Saraswati (2020) tentang Pengaruh Latar Belakang Pendidikan, Pengalaman Kerja dan Lingkungan Kerja terhadap Produktivitas Kerja Karyawan (Studi Kasus di Bank Muamalat Yogyakarta) menunjukkan bahwa latar belakang pendidikan secara parsial berpengaruh positif terhadap produktivitas kerja karyawan dengan t-hitung sebesar 2,627 dan nilai signifikan 0,01.

Pengaruh Kompetensi dan Latar Belakang Pendidikan terhadap Produktivitas Kerja Pegawai Dinas Perikanan Kabupaten Pesawaran

Berdasarkan penelitian yang diperoleh mengenai pengaruh kompetensi dan latar belakang terhadap produktivitas kerja pegawai Dinas Perikanan Kabupaten Pesawaran jika dilihat dari uji ANOVA (Analysis of Varians) diperoleh Fhitung sebesar 230,438, sedangkan Ftabel diketahui sebesar 3,230 artinya Fhitung $> F_{tabel}$ dan tingkat signifikansi sebesar $0,000 < 0,05$. Jadi dapat disimpulkan bahwa variabel kompetensi dan latar belakang pendidikan secara bersama-sama berpengaruh positif dan signifikan terhadap produktivitas kerja pegawai Dinas Perikanan Kabupaten Pesawaran.

Dilihat pada nilai korelasi hasil uji determinasi sebesar 0,965 yang menunjukkan besarnya hubungan secara bersama-sama dari variabel X1, X2 terhadap Y. Hasil koefisien determinasi adjust R Square pada Tabel 4.11 yaitu 0,916 yang dapat dikatakan variabel independen X1 dan X2 (kompetensi dan latar belakang pendidikan) mampu mempengaruhi variabel Y (Produktivitas Kerja) sebesar 91,6%.

4. KESIMPULAN

Berdasarkan hasil penelitian mengenai Pengaruh Kompetensi dan Latar Belakang Pendidikan terhadap Produktivitas Kerja Pegawai Dinas Perikanan Kabupaten Pesawaran, bahwa kesimpulan dari hasil penelitian ini sebagai berikut :

Kompetensi (X1) berpengaruh positif dan signifikan secara parsial terhadap Produktivitas Kerja (Y) Pegawai Dinas Perikanan Kabupaten Pesawaran.

Latar Belakang Pendidikan (X2) berpengaruh positif dan signifikan secara parsial terhadap Produktivitas Kerja (Y) Pegawai Dinas Perikanan Kabupaten Pesawaran.

Kompetensi (X1), Latar Belakang Pendidikan (X2) berpengaruh positif dan signifikan secara simultan terhadap Produktivitas Kerja (Y) Pegawai Dinas Perikanan Kabupaten Pesawaran

Merujuk pada kesimpulan diatas peneliti memberikan sebaiknya dipertahankan dengan cara melakukan upaya-upaya peningkatan kompetensi pegawai bagi peningkatan standar produktivitas kerja pegawai agar hasil kerja memenuhi standar diperlukan program pengembangan kompetensi yang komprehensif untuk meningkatkan keterampilan dan pengetahuan pegawai sesuai dengan tuntutan pekerjaan. Ini dapat meliputi pelatihan, workshop, kursus, atau program pendidikan lanjutan. Penting untuk mempertimbangkan latar belakang pendidikan, pengalaman, dan kompetensi saat menempatkan pegawai pada posisi jabatan tertentu. Hal ini akan memastikan bahwa setiap pegawai dapat memberikan kontribusi optimal sesuai dengan keahlian dan minat mereka.

Saran untuk peneliti selanjutnya adalah mempertimbangkan penambahan variabel disiplin kerja dalam penelitiannya. Variabel ini memiliki dampak besar terhadap kinerja individu di lingkungan kerja. Dengan memasukkan variabel disiplin kerja, peneliti dapat mengeksplorasi lebih dalam bagaimana kedisiplinan dalam mematuhi aturan, tanggung jawab, dan ketekunan mempengaruhi hasil kerja. Variabel ini memberikan wawasan berharga tentang faktor-faktor yang memengaruhi produktivitas dan efisiensi kerja. Dengan

demikian, penambahan variabel disiplin kerja dapat memperkaya analisis penelitian dan membantu organisasi meningkatkan produktivitas kerja secara keseluruhan.

5. DAFTAR PUSTAKA

- Ajabar. 2020. *Manajemen Sumber Daya Manusia*. Yogyakarta: Grup Penerbit CV Budi Utama.
- Ariyanto Ndururu. 2022. Pengaruh Kompetensi Terhadap Produktivitas Kerja Pegawai Pada Kantor Camat Sidua'ori Kabupaten Nias Selatan. Nias. Dalam *Jurnal Ilmiah Mahasiswa Nias Selatan* Vol. 5 No. 2. Juli 2022 h. 64-72.
- Edison, Emron, Yohny Anwar dan Imas Komariyah. (2018). *Manajemen Sumber Daya Manusia*. Bandung. Alfabeta
- Elbadiansyah. 2019. *Manajemen Sumber Daya Manusia*. Cetakan Kestu. Malang: IRDH.
- Husnan, Suad; Ranupandojo, Heidjrachman;. (2016). *Manajemen Personalialia*. Yogyakarta: BPFU UGM.
- Mahawati, E., Yuniwati, I., Ferinia, R., Rahayu, P. P., Fani, T., Sari, A. P., et al. 2021. Analisis Beban Kerja dan Produktifitas Kerja. Medan: Yayasan Kita Menulis.
- Risma Saraswati. 2020. Pengaruh Latar Belakang Pendidikan, Pengalaman Kerja, Dan Lingkungan Kerja Terhadap Produktivitas Kerja Karyawan (Studi Kasus Di Bank Muamalat Yogyakarta). Universitas Islam Negeri Sunan Kalijaga Yogyakarta. Yogyakarta.
- Sutrisno, E. 2017. *Manajemen Sumber Daya Manusia*. Jakarta : Kencana.
- Tirtarahardja;. 2015. *Pengantar Pendidikan*. Jakarta: PT. Rineka Cipta.
- Wibowo. 2018. *Manajemen Kinerja*. Jakarta: PT Raja Grafindo. Persada